

# SMARTLIFT SL809

Outdoor glaslift



selected by **HOCAP**

SMARTLIFT SL809

# “HIGH REACH”

HIGH REACH - De nieuwste Smartlift SL809 is ontworpen voor het heffen van zware glaselementen. Deze innovatieve Smartlift combineert kracht, precisie en gebruiksgemak. Onze glasliften voldoen aan alle eisen van de DIN EN 13155 norm. Wij gaan voor kwaliteit. Is deze glaslift wat voor uw werk? Bekijk het in deze documentatie of kom langs in onze showroom.

## Eigenschappen

### CAPACITEIT



### HEFHOOGTE



### COMPACTHEID



### NAUWKEURIGHEID



Max. capaciteit	800 kg
Max. hefhoogte	6.02 m
Sideshift	100 mm
Zuignappen	6 x Ø 400 mm
Kantelen zuigerframe	44° achterwaarts / 80° voorwaarts
Vacuüm systeem	2 circuits (dubbel)
Accu (2 x 12V)	2500W
Acculader	230V
Laadtijd	8 uur
Actieradius	ca. 10 uur
Transportafmetingen	3.08 x 1.02 x 1.64 m (lxbxh)
Eigen gewicht	1.510 kg
Bediening rijden	Proportionele handbediening
Bediening montage	Radiografische bediening
Rijsnelheid	0-6 km/h
Hellingshoek rijden	max. 10.5%
Verwachte levensduur	min. 10 jaar

### MOGELIJKHEID OM TE LEASEN

Bij HOCAP heeft u de mogelijkheid om uw aankoop te financieren door middel van leasing. Onze verkoopadviseurs kunnen u inlichten over welk vast maandbedrag u dan betaalt.

### Optioneel

Heffen	Hijshaak / pallethaak
Banden	Non-marking (wit)
Kleur	Bedrijfskleur
Vervoer	Aanhanger

### Unieke configuraties

De Smartlift SL809 Outdoor is uit te breiden met diverse opties zoals een hijshaak of pallethoek.

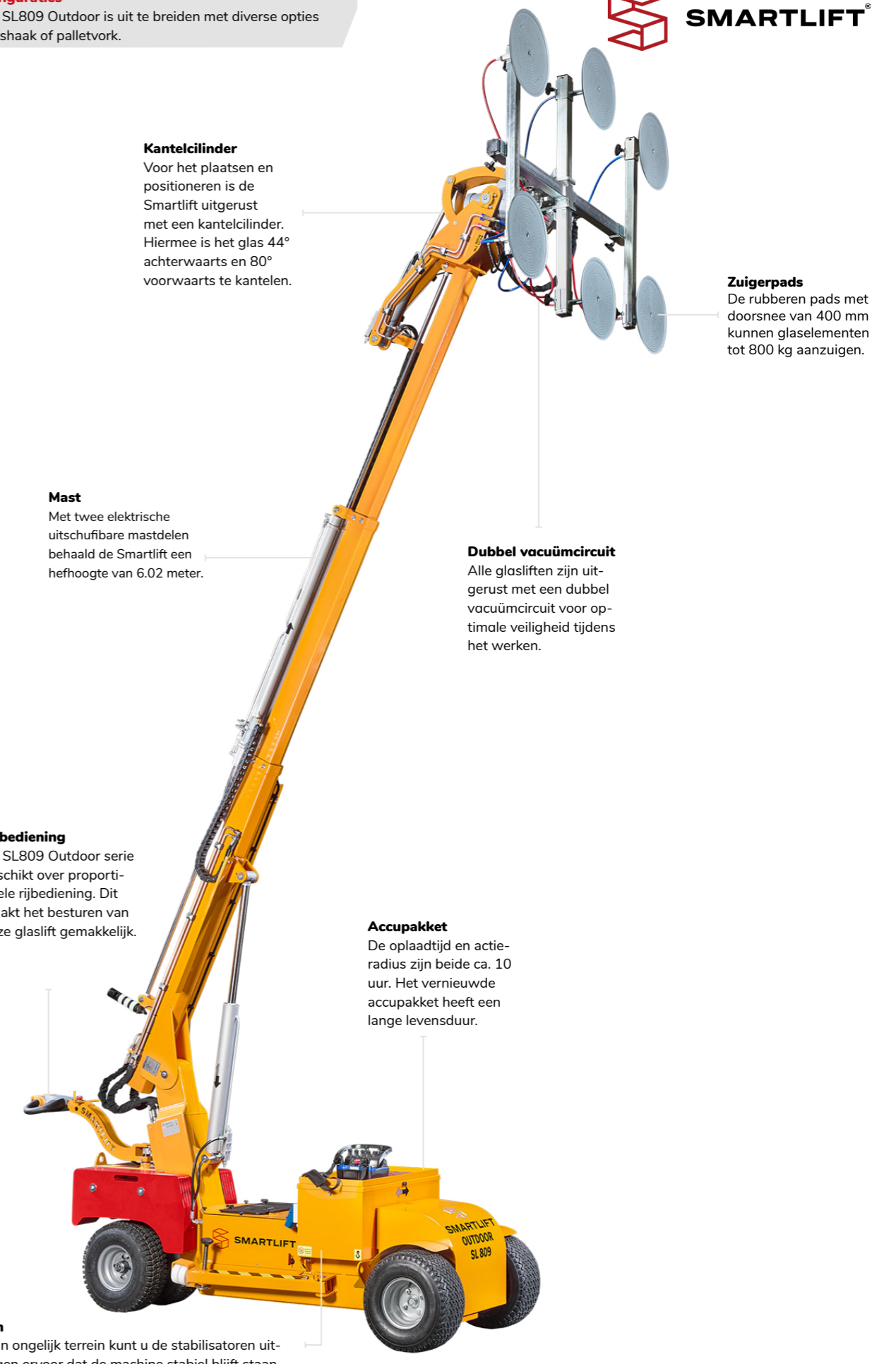

### Kantelcilinder

Voor het plaatsen en positioneren is de Smartlift uitgerust met een kantelcilinder. Hiermee is het glas 44° achterwaarts en 80° voorwaarts te kantelen.

### Zuigerpads

De rubberen pads met doorsnee van 400 mm kunnen glaselementen tot 800 kg aanzuigen.

### Mast

Met twee elektrische uitschuifbare mastdelen behaalt de Smartlift een hefhoogte van 6.02 meter.

### Dubbel vacuüm circuit

Alle glasliften zijn uitgerust met een dubbel vacuüm circuit voor optimale veiligheid tijdens het werken.

### Rijbediening

De SL809 Outdoor serie beschikt over proportionele rijbediening. Dit maakt het besturen van deze glaslift gemakkelijk.

### Accupakket

De oplaadtijd en actieradius zijn beide ca. 10 uur. Het vernieuwde accupakket heeft een lange levensduur.

### Stabilisatoren

In het geval van ongelijk terrein kunt u de stabilisatoren uitzetten. Ze zorgen ervoor dat de machine stabiel blijft staan.



De Deense fabrikant Smartlift heeft het meest uitgebreide assortiment glasliften op de markt. De kleinste Smartlift heeft een hefcapaciteit van 200 kg, de krachtigste maar liefst 1.000 kg. De glasliften worden onderverdeeld in de Indoor en Outdoor machines. Ontdek het op [www.hocap.nl/glasliften](http://www.hocap.nl/glasliften).

Een Outdoor glaslift is compact en daardoor toepasbaar in vele branches. Te denken aan glas plaatsen in nieuw- en verbouwsituaties, winkelcentra of op verdiepingsvloeren. De Outdoor modellen zijn krachtig en kunnen over ruw terrein rijden. De Smartlift Outdoor machines zijn milieuvriendelijk door de elektrische aandrijving.

Ook inzetbaar met speciale zuigerpads voor convex en concaaf glas.



**Betrouwbaar**

Smartlift heeft meer dan 10 jaar ervaring in het bouwen van onderscheidende, innovatieve glasliften met oog voor design en gebruiksgemak.



**Kwaliteit**

Smartlift heeft aandacht voor kwaliteit. Door het gebruik van hoogwaardige compartimenten bent u zeker van een eerlijke aankoop.



**Smartlift**

Smartlift: een begrip! Met een verwachte levensduur van 10 jaar doet u een perfecte investering en heeft u een goede restwaarde.

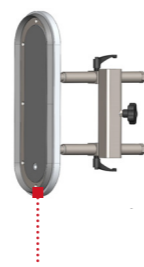

Maak van uw Smartlift een multifunctionele montagerobot.

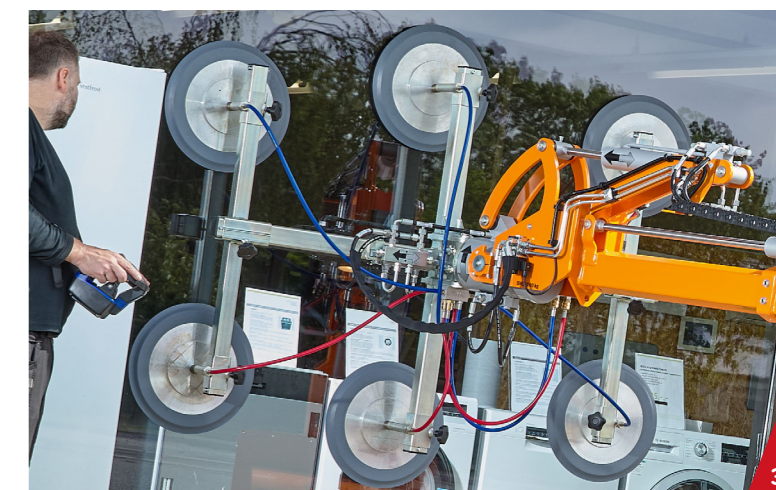

1 De SL809 is voorzien van 6 zuignappen met een doorsnede van 400mm 2 De SL809 Outdoor heeft proportionele rijbediening. 3 De SL809 is standaard uitgerust met een roteerbare kop.

# Werkdiagram

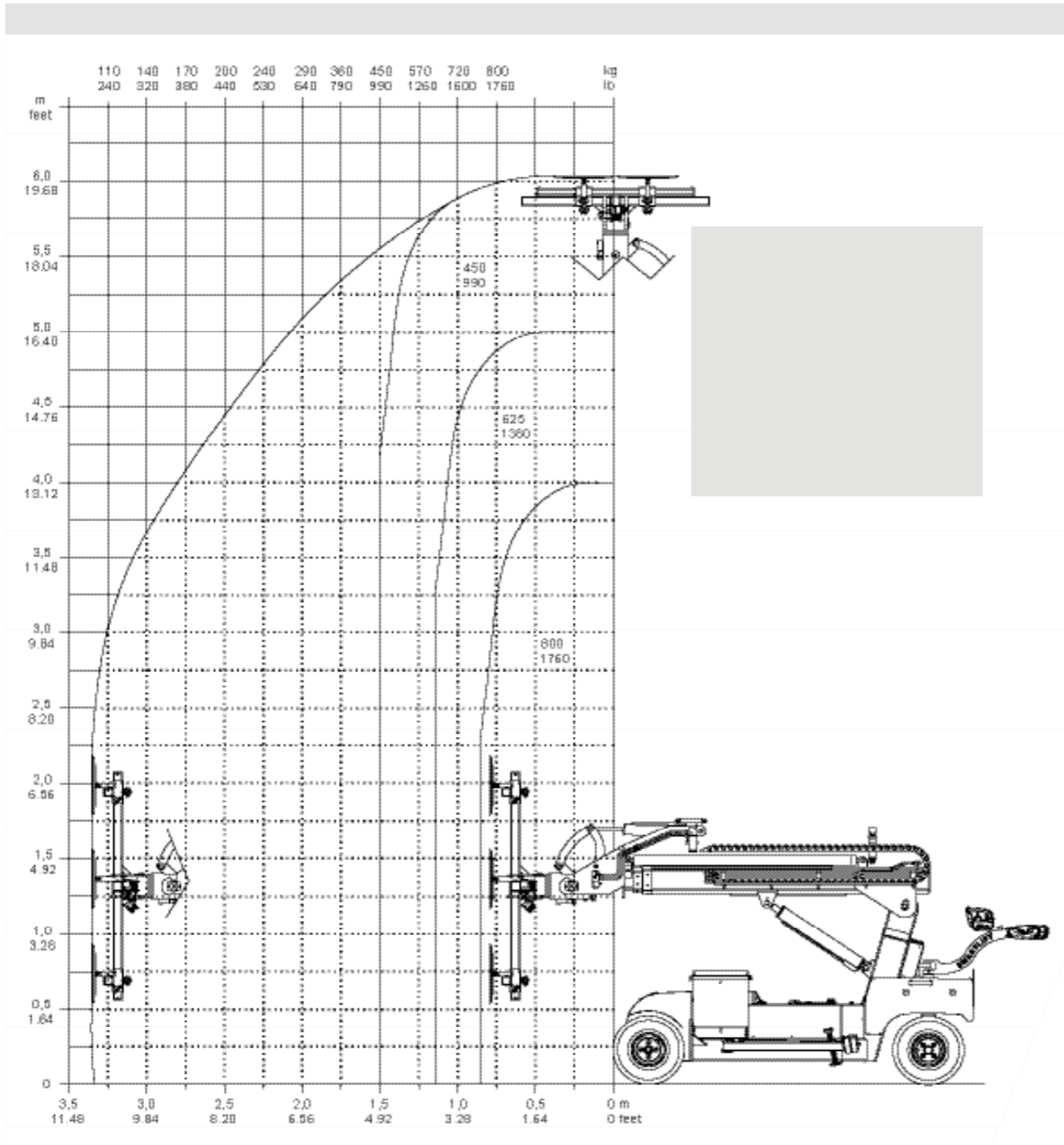

# Afmetingen

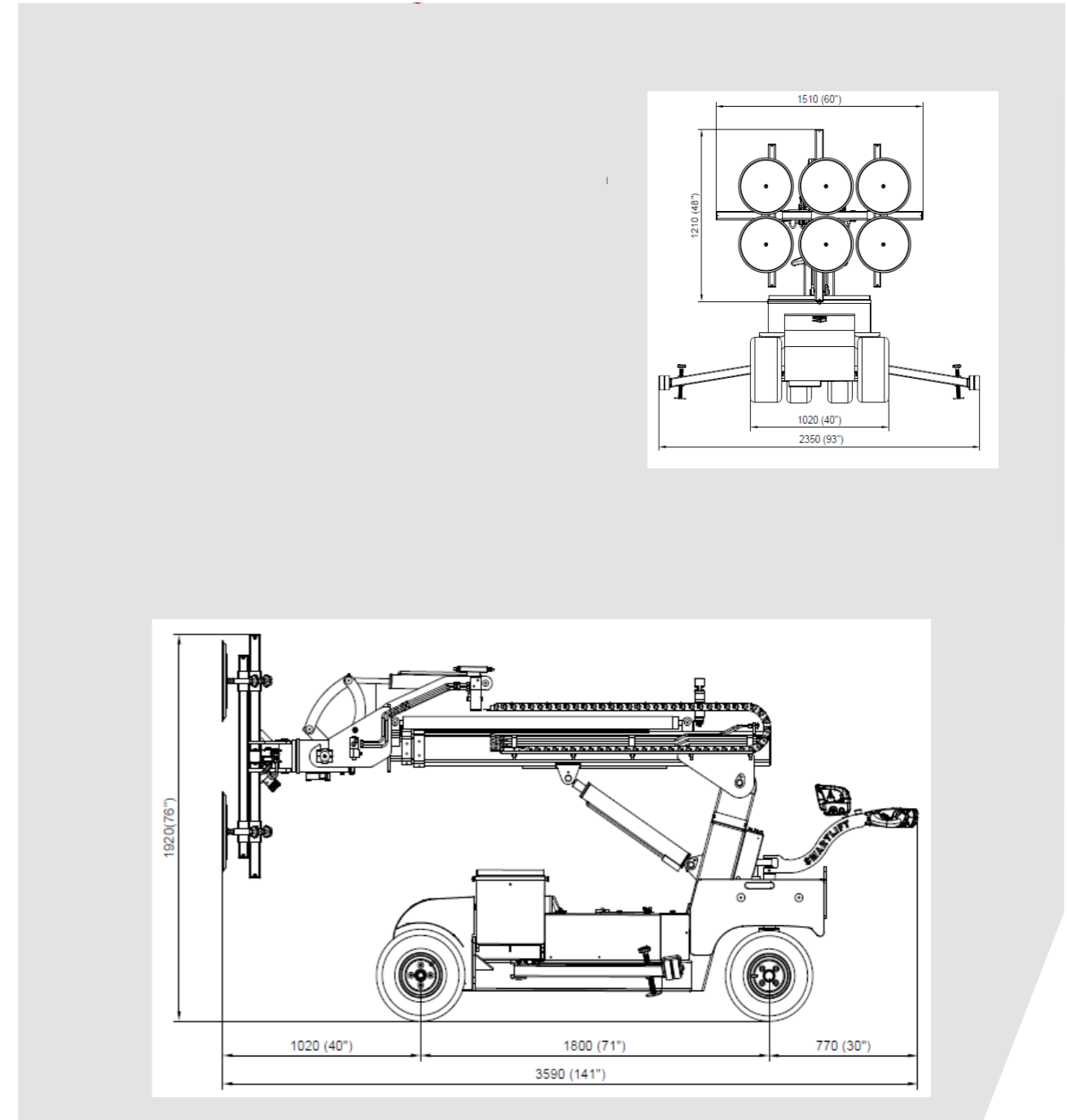

**HOOGST**  
*persoonlijk*

Meer informatie of  
graag een offerte?

**BEL ONS GERUST:**

**+31(0)88 4000700**

Maandag tot en met vrijdag 08.00 - 17.00 uur

Randweg 2

4116 GH Buren

[www.hocap.nl](http://www.hocap.nl)

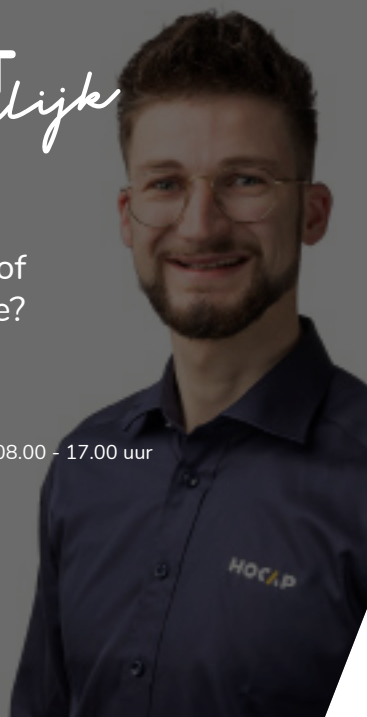

**SMARTLIFT®**

selected by

**HOCAP**